

МІНІСТЕРСТВО ОСВІТИ І НАУКИ УКРАЇНИ
УМАНСЬКИЙ ДЕРЖАВНИЙ ПЕДАГОГІЧНИЙ УНІВЕРСИТЕТ
ІМЕНІ ПАВЛА ТИЧИНИ

ОСВІТНЬО-ПРОФЕСІЙНА ПРОГРАМА

ДОШКІЛЬНА ОСВІТА

другого (магістерського) рівня вищої освіти

зі спеціальності 012 Дошкільна освіта

галузі знань 01 Освіта/Педагогіка

Кваліфікація: Магістр дошкільної освіти (академічна). Організатор дошкільної освіти. Логопед. Організатор спеціальної та інклюзивної освіти (професійна)

ЗАТВЕРДЖЕНО ВЧЕНОЮ РАДОЮ

Голова вченої ради _____

(протокол № 1 від «29» серпня 2019р.)

Освітня програма вводиться в дію з 1.09.2019 р.

Ректор проф. Безлюдний О. І. _____

(наказ № 649 від «31» серпня 2019 р.)

Умань, 2019

Лист погодження
освітньо-професійної програми

Кафедра дошкільної освіти
(протокол №1 від 27 серпня 2019 р.

Зав.кафедри  проф. Кушнір В.М.

Голова науково-методичної комісії
факультету дошкільної та спеціальної освіти
(протокол №1 від "28" серпня 2019 року)

 доц.Бутенко О.Г.

ПЕРЕДМОВА

Стандарт вищої освіти другого (магістерського) рівня галузі знань 01 Освіта / Педагогіка, спеціальності 012 Дошкільна освіта відсутній. Освітньо-професійна програма розроблена на основі Проекту стандарту вищої освіти другого (магістерського) рівня галузі знань 01 Освіта / Педагогіка, спеціальності 012 Дошкільна освіта.

Розроблено робочою групою у складі:

1. Кушнір Валентина Миколаївна – голова комісії, доктор педагогічних наук, професор, завідувач кафедри дошкільної освіти Уманського державного педагогічного університету імені Павла Тичини
2. Поліщук Олена Василівна. – кандидат педагогічних наук, доцент кафедри дошкільної освіти Уманського державного педагогічного університету імені Павла Тичини
3. Залізник Алла Миколаївна – кандидат педагогічних наук, доцент кафедри дошкільної освіти Уманського державного педагогічного університету імені Павла Тичини
4. Мельникова Ольга Миколаївна – кандидат педагогічних наук, доцент кафедри психології та педагогіки розвитку дитини Уманського державного педагогічного університету імені Павла Тичини

Зовнішні рецензенти:

Мачинська Наталія Ігорівна, доктор педагогічних наук, професор, зав. кафедри дошкільної та початкової освіти Львівського національного університету імені Івана Франка

Дудник Наталія Аркадіївна, директор ДНЗ №12 м. Умань

1. Профіль освітньо-професійної програми «Дошкільна освіта» другого (магістерського) рівня вищої освіти зі спеціальності 012 Дошкільна освіта спеціалізація Спеціальна освіта (логопедія) галузі знань 01 Освіта/Педагогіка

1 – Загальна інформація	
Повна назва навчального закладу та структурного підрозділу	Уманський державний педагогічний університет імені Павла Тичини. Кафедра дошкільної освіти
Ступінь вищої освіти та назва кваліфікації мовою оригіналу	Магістр Професійна кваліфікація: Організатор дошкільної освіти. Логопед. Організатор спеціальної та інклюзивної освіти
Офіційна назва освітньої програми	Дошкільна освіта
Тип диплому та обсяг освітньої програми	Диплом магістра одиничний, 90 кредитів ЄКТС, термін навчання 1р. 4 міс.
Наявність акредитації	Відповідно до рішення Акредитаційної комісії від 6 червня 2019 р. протокол № 136 (наказ МОН України від 12.06.2019 № 821) з напрямку (спеціальності) 01 Педагогічна освіта 012 Дошкільна освіта визнано акредитованим за IV рівнем. Термін дії сертифіката до 1 липня 2024 р
Цикл / рівень	Національна рамка кваліфікацій (НРК) України – 8 рівень, FQЕНЕА – другий цикл, EQF-LLL – 7 рівень.
Передумови	Освітній ступінь бакалавр, спеціаліст
Мова викладання	українська
Термін дії освітньої програми	1 р. 4 міс.
Інтернет-адреса постійного опису освітньої програми	https://fdo.udpu.org.ua/
2 – Мета освітньої програми	
Забезпечити фундаментальну теоретичну і практичну підготовку висококваліфікованих фахівців (8 рівня НРК) за спеціальністю 012 Дошкільна освіта, які б оволоділи глибокими ґрунтовними знаннями, уміннями та навичками для виконання професійних завдань та обов'язків організаторського та інноваційного характеру в системі дошкільної освіти, здатністю до самостійного формулювання і вирішення завдань практичної діяльності, знайомі з сучасними науковими досягненнями в галузі, можуть критично оцінювати та застосовувати на практиці теоретичні постулати та інноваційні методи, спроможні до самостійного професійно-особистісного зростання шляхом самовдосконалення.	
3 – Характеристика освітньої програми	
Предметна область (галузь знань, спеціальність, спеціалізація (за наявності))	01 Освіта / Педагогіка 012 Дошкільна освіта Спеціалізація: – спеціальна освіта (логопедія) ОП є міждисциплінарна: де загальноосвітні компоненти ОП складають 10 кредитів ЄКТС; освітні компоненти професійної підготовки складають 36 кредитів ЄКТС; дисципліни вільного вибору складають 54 кредити; практична підготовка 15 кредитів ЄКТС; практична підготовка 15 кредитів; атестація 2 кредити
Орієнтація освітньої програми	Освітньо-професійна програма. Базується на основних положеннях психології і педагогіки дошкільної освіти,

	організації, адміністрування та управління дошкільною та інклюзивною освітою. Акцент на формування здатності здійснювати інноваційну діяльність щодо підвищення якості освітнього процесу у загальноосвітніх навчальних та реабілітаційних закладах.
Основний фокус освітньої програми та спеціалізації	Оволодіння поглибленими теоретичними та практичними знаннями, гнучкими вміннями і сталими професійними навичками за спеціальністю 012 Дошкільна освіта за додатковою спеціалізацією: Спеціальна освіта (логопедія). Ключові слова: організатор дошкільної освіти, дошкільна освіта, інклюзивна освіта, логопедія, освітня й управлінська інноватика, адміністрування у закладах дошкільної та інклюзивної освіти.
Особливості програми	Здобувач вищої освіти набуває здатності організувати дошкільну освіту, проводити логопедичну роботу із дошкільниками, здійснювати моніторинг її реалізації, методично-просвітницьку і психологічну діяльність у закладах спеціальної та інклюзивної освіти, адміністрування цих освітніх закладів.
4 – Придатність випускників до працевлаштування та подальшого навчання	
Придатність до працевлаштування	Згідно з чинною редакцією Національного класифікатора України: Класифікатор професій (ДК 003:2010) станом 26.10.2017, магістр дошкільної освіти має право обіймати такі посади: – 1229.4 – Директор (завідувач) закладу дошкільної освіти; – 2332– Методист з дошкільного виховання; – 2351.2 – Методист; – 20305 – Вихователь-методист; – 2332 – Вихователь закладу дошкільної освіти; – 2340 – Вчитель-логопед Згідно з International Standard Classification of Occupation 2008 (ISCO-08) магістр може обіймати такі посади: – 1341 Child Care Services Managers; – 1345 Education Managers; – 2351 Education Methods Specialists
Подальше навчання	Можливість навчатися за програмою третього циклу – докторської програмою за цією галуззю знань (що узгоджується з отриманим дипломом магістра) або суміжною чи перехресною.
5 – Викладання та оцінювання	
Викладання та навчання	Загальний стиль навчання – проблемно-дослідницький. Лекційні курси поєднуються із семінарськими та лабораторними заняттями, робочими зустрічами. Переважно навчання відбувається в групах, з дискусіями та підготовкою презентацій самостійно та в малих групах.
Оцінювання	Поточне опитування, тестовий контроль, звіти з практики, заліки, іспити, захисти кваліфікаційних робіт. Підсумковий контроль – іспити та заліки з урахуванням накопичених балів поточного контролю. Атестація здійснюється у формі: кваліфікаційний іспит зі спеціалізації «Логопедія». Випускна кваліфікаційна робота.

6 – Програмні компетентності	
Інтегральна компетентність	Здатність компетентно розв'язувати різноаспектно комплексні задачі і проблеми галузі менеджменту і моніторингу дошкільної освіти, керуючись принципами толерантної комунікації, культурної і міжкультурної взаємодії, творчої, креативної й інноваційної професійної діяльності у виробничих ситуаціях, що характеризуються невизначеністю умов і вимог.
Загальні компетентності (ЗК)	<p>ЗК-1. Здатність діяти соціально відповідально та свідомо.</p> <p>ЗК-2. Цінування та повага різноманітності та мультикультурності.</p> <p>ЗК-3. Здатність вчитися і оволодівати сучасними знаннями.</p> <p>ЗК-4. Здатність генерувати нові ідеї.</p> <p>ЗК-5. Здатність працювати в команді.</p> <p>ЗК-6. Здатність до пошуку, оброблення та аналізу інформації з різних джерел.</p> <p>ЗК-7. Здатність спілкуватися державною мовою як усно, так і письмово.</p>
Фахові компетентності (ФК)	<p>ФК-1. Здатність здійснювати прогностичні, планувально-організаційні функції в управлінні дошкільним закладом освіти.</p> <p>ФК-2. Здатність здійснювати правове регулювання та управління адміністративно-господарською діяльністю дошкільного закладу освіти.</p> <p>ФК-3. Здатність здійснювати методичний супровід освітньої діяльності дошкільного закладу.</p> <p>ФК-4. Здатність організовувати освітній процес у дошкільних закладах освіти з використанням сучасних, науково обґрунтованих, традиційних та інноваційних засобів, методів, прийомів, технологій.</p> <p>ФК-5. Здатність здійснювати моніторингову діяльність в управлінні ДНЗ і системою дошкільної освіти.</p> <p>ФК-6. Здатність до співпраці з різними категоріями фахівців.</p> <p>ФК-7. Здатність зміцнювати та раціонально використовувати матеріально-технічну базу ДЗО, створювати розвивальне середовище відповідно до особистісно-зорієнтованої моделі освіти дітей дошкільного віку.</p> <p>ФК-8. Здатність до взаємодії з батьківською спільнотою, налагодження соціально-педагогічного патронажу, педагогічних знань серед широких верств населення.</p> <p>ФК-9. Готовність до реалізації заходів щодо розвитку мережі дошкільних закладів освіти у районі (місті).</p> <p>ФК-10. Здатність організовувати науково-методичну та інноваційну діяльність в системі дошкільної освіти.</p> <p>ФК-11. Здатність до здійснення контролю за діяльністю дошкільних закладів освіти, проведення атестації ДЗО.</p> <p>ФК-12. Готовність до організації фінансово-господарської діяльності системи дошкільної освіти.</p> <p>ФК-13. Здатність керувати роботою управління освіти щодо кадрового забезпечення системи дошкільної освіти району (міста).</p> <p>ФК-14. Здатність брати участь у створенні, координації та реалізації комплексних міжвідомчих програм для підвищення управління якістю освіти, в тому числі для осіб з особливими</p>

	<p>освітніми потребами. ФК-15. Здатність до професійного творчого самовдосконалення.</p>
7 – Програмні результати навчання	
	<p>ПРН-1. Володіти уміннями і навичками забезпечення організації освітнього процесу в ДЗО з урахуванням принципів дошкільної освіти, зокрема дитиноцентризму, здоров'язбереження, інклюзії, розвивального навчання, особистісно-орієнтованого підходу, суб'єкт-суб'єктної взаємодії тощо.</p> <p>ПРН-2. Демонструвати уміння і навички роботи вихователя-методиста: надавати методичну допомогу вихователям ДЗО за всіма напрямками програм навчання і виховання дітей, готувати і проводити різні форми методичної роботи з підвищення кваліфікації вихователів: семінари, практикуми, тренінги, консультації та ін., заходи методичного спрямування. Організовувати роботу методичного кабінету ДЗО</p> <p>ПРН-3. Надавати допомогу вихователям щодо вибору методик діагностування досягнень у розвитку дітей з різних розділів програм навчання та виховання. Аналізувати та оцінювати отримані результати, інтерпретувати та розробляти індивідуальні корекційно-розвивальні програми для дітей з типовим розвитком та з особливими освітніми потребами.</p> <p>ПРН-4. Виявляти уміння і навички виконання адміністративно-управлінської діяльності директора (завідувача) ДЗО: здійснювати організаційну, методичну, освітню, проектувальну, контрольну, фінансово-господарську та ін. видів роботи.</p> <p>ПРН-5. Володіти вміннями стратегічного і оперативного планування. Розробляти різні види планів: перспективний, річний, календарний, план окремого заходу.</p> <p>ПРН-6. Координувати організацію навчально-виховного процесу в дошкільному закладі освіти, створювати умови для розвитку, навчання і виховання дітей.</p> <p>ПРН-7. Аналізувати та оцінювати ефективність роботи вихователя у сфері фізичного, розумового, естетичного, морального, екологічного, трудового виховання дітей; розробляти критерії оцінки та самооцінки його діяльності.</p> <p>ПРН-8. Володіти навичками регулювання трудових відносин всередині трудового колективу: розробляти, укладати і реєструвати колективний договір; розробляти правила внутрішнього розпорядку; визначати порядок прийняття на роботу через укладання трудового договору і контракту та звільняти працівників у відповідності до чинного законодавства.</p> <p>ПРН-9. Розробляти шляхи формування сприятливого соціально-психологічного клімату в педагогічному колективі, управляти конфліктною ситуацією, застосовувати структурні і міжособистісні методи подолання і попередження конфліктів.</p> <p>ПРН-10. Володіти організаційними навичками забезпечення охорони праці: вести документацію з охорони праці, розробляти посадові інструкції, видавати інструкції та розпорядження; організовувати і проводити інструктажі та</p>

	<p>семінари, контролювати дотримання інструкцій усіма працівниками.</p> <p>ПРН-11. Координувати роботу дошкільного закладу освіти з батьками, проводити різні форми роботи – батьківські збори і конференції, групові консультації, індивідуальну роботу тощо. Володіти методикою вивчення та поширення досвіду сімейного виховання. Визначати план роботи з проблемними сім'ями, організувати соціально-педагогічний патронаж.</p> <p>ПРН-12. Володіти вміннями і навичками роботи спеціаліста з питань дошкільної освіти управління освіти: проводити інспектування, атестацію, експертизу дошкільного закладу освіти, складати робочу програму та акт атестаційної експертизи, готувати мотивований висновок щодо атестації ДЗО.</p> <p>ПРН-13. Здійснювати моніторинг запитів населення щодо послуг у галузі дошкільної та інклюзивної освіти, вести облік дітей дошкільного віку і порядок комплектування дошкільних закладів освіти.</p> <p>ПРН-14. Володіти методикою організації фронтальних, групових та індивідуальних форм методичної роботи в районі (місті) для працівників дошкільної освіти: семінарів-практикумів, науково-практичних конференцій, педагогічних читань, методичних об'єднань, шкіл педагогічної майстерності, передового педагогічного досвіду, творчих груп, круглих столів, наставництва, стажування тощо.</p> <p>ПРН-15. Аналізувати якість кадрового забезпечення в дошкільному закладі і системі дошкільної освіти району (міста), складати пропозиції щодо державного замовлення на підготовку і перепідготовку працівників, організувати роботу з підвищення кваліфікації кадрів.</p> <p>ПРН-16. Виявляти уміння і навички виконання моніторингової діяльності, добирати методи, форми у відповідності до змісту перевірки.</p> <p>ПРН-17. Управляти інноваційною діяльністю в системі дошкільної освіти: застосовувати процедуру проектування, моделювання та обґрунтування інновацій, розробляти програму апробації та експертизи, організувати реалізацію інновації; створювати умови для проведення експериментальної роботи.</p> <p>ПРН-18. Вміти ефективно взаємодіяти з органами управління і самоврядування; налагоджувати професійну комунікацію із загальноосвітніми навчальними закладами, забезпечуючи наступність і перспективність освіти.</p>
8 – Ресурсне забезпечення реалізації програми	
Кадрове забезпечення	<p>До реалізації програми залучаються науково-педагогічні працівники з науковими ступенями та/або вченими званнями, а також висококваліфіковані спеціалісти.</p> <p>З метою підвищення фахового рівня всі науково-педагогічні працівники один раз на п'ять років проходять стажування, у т.ч. закордонні.</p>
Матеріально-технічне забезпечення	<p>Наявна матеріально-технічна база, що забезпечує проведення всіх видів лабораторної, практичної, дисциплінарної та міждисциплінарної підготовки та науково-дослідної роботи студентів. Обладнаний комп'ютерний клас.</p>

Інформаційне та навчально-методичне забезпечення	<ul style="list-style-type: none"> – необмежений доступ до мережі Інтернет; – наукова бібліотека, читальні зали; – віртуальне навчальне середовище Moodle; – навчальні і робочі плани; – графіки навчального процесу; – навчально-методичні комплекси дисциплін; – навчальні та робочі програми дисциплін; – дидактичні матеріали для самостійної та індивідуальної роботи студентів з дисциплін; – програми практик; – методичні вказівки щодо виконання курсових проектів (робіт), дипломних проектів (робіт); – критерії оцінювання рівня підготовки; – пакети комплексних контрольних робіт.
8 – Академічна мобільність	
Національна кредитна мобільність	<p>На основі двосторонніх договорів між УДПУ імені Павла Тичини та університетами України. Допускаються індивідуальні угоди про академічну мобільність для навчання та проведення досліджень в університетах та наукових установах України. До керівництва науковою роботою здобувачів можуть бути залучені провідні фахівці університетів України на умовах індивідуальних договорів. Кредити, отримані в інших університетах України, перезараховуються відповідно до довідки про академічну мобільність.</p>
Міжнародна кредитна мобільність	<ul style="list-style-type: none"> – Угода про співробітництво 2014-2021 з Державною вищою професійною школою імені Я. А. Коменського у Лешно (Польща). – Угода про співробітництво 04.05. 2010 (безстрокова) з Вищою державною школою професійної освіти у Гнезно (Польща). – Угода про співробітництво, науковий обмін 2015 – 2016, 2016 – 2017. з Університетом Порто (Португалія). <p>Індивідуальна академічна мобільність можлива за рахунок участі у програмах проекту Еразмус + . Співпраця за договором Erasmus +.</p>
Навчання іноземних здобувачів вищої освіти	<p>можливе на загальних умовах</p>

2. Перелік компонентів освітньо-професійної / наукової програми та їх логічна послідовність

2.1. Перелік компонентів ОП

Код н/д	Компоненти освітньої програми (навчальні дисципліни, курсові проекти (роботи), практики, кваліфікаційна робота)	Кількість кредитів / год	Форма підсумкового контролю
1	2	3	4
Обов'язкові компоненти ОП			
I	Цикл загальної підготовки	10 / 330	
1.1.	Гуманітарна підготовка	10 / 330	
ОК1	Академічна риторика	3 / 90	залік
ОК2	Філософія та соціологія освіти	3 / 120	залік
ОК3	Ділова іноземна мова	4 / 120	екзамен
II	Цикл професійної підготовки	36 / 1080	
2.1	Науково-предметна підготовка	21 / 630	
ОК4	Організація і керівництво дошкільною освітою	3 / 90	екзамен
ОК5	Психологія управління	3 / 90	екзамен
ОК6	Методологія наукових досліджень в галузі	3 / 90	залік
ОК7	Теорія і практика дефектології і логопедії	3 / 90	екзамен
ОК8	Інтернетика та прикладні технології в освіті	3 / 90	залік
ОК9	Інклюзивна педагогіка	3 / 90	екзамен
ОК10	Професійне мовлення логопеда	3 / 90	екзамен
2.2	Психолого-педагогічна підготовка	15 / 450	
ОК11	Педагогічні технології дошкільної освіти	3 / 90	екзамен
ОК12	Моніторинг якості дошкільної освіти	3 / 90	екзамен
ОК13	Система народознавчої роботи в закладі дошкільної освіти	3 / 90	екзамен
ОК14	Методична робота в дошкільній освіті	3 / 90	екзамен
ОК15	Сучасні психолого-педагогічні технології роботи з дітьми з вадами мовленнєвого та психофізичного розвитку	3 / 90	екзамен
Вибіркові компоненти ОП			
Вибірковий блок 1			
ВБ 1.1	Планування і управління в системі дошкільної освіти	4 / 120	екзамен
ВБ 1.2	Цивільний захист та охорона праці в галузі	4 / 120	залік
ВБ 1.3	Психологія особистості	4 / 120	залік
ВБ 1.4	Системний підхід до організації та планування логопедичної роботи	4 / 120	залік
ВБ 1.5	Психологічні засади організації дошкільної освіти	3 / 90	екзамен
В.В.1.6	Актуальні проблеми дошкільної педагогіки	3 / 90	залік
В.В. 1.7	Технології STEM–освіта	3 / 90	
В.В. 1.8	Актуальні проблеми сучасного дитинства	3 / 90	екзамен
В.В. 1.9	Соціально–психологічна безпека дітей	3 / 90	
Вибірковий блок 2			
ВБ 2.1	Виховання міжособистісних взаємин дітей дошкільного віку	3 / 90	залік
ВБ 2.2	Методика викладання фахових дисциплін у ЗВО	3 / 90	залік
ВБ 2.3	Актуальні проблеми правового виховання дітей дошкільного віку	3 / 90	залік

ВБ 2.4	Соціально-педагогічний патронат в системі дошкільної освіти	3 / 90	екзамен
ВБ 2.5	Педагогічна компаративістика	3 / 90	залік
ВБ 2.6	Педагогічна майстерність	3 / 90	екзамен
В.В.2.7	Виховання дітей з особливими потребами	3 / 90	екзамен
В.В.2.8	Актуальні проблеми дитячої психології		
В.В.2.9	Інноваційні технології НУШ у роботі з дошкільниками		
	Практична підготовка	15 / 450	
П.01	Виробнича практика	9 / 270	екзамен
П.02	Виробнича практика зі спеціалізації	6 / 180	залік
Загальний обсяг вибірових компонентів:		90 / 2700	
ЗАГАЛЬНИЙ ОБСЯГ ОСВІТНЬОЇ ПРОГРАМИ			

2.2. Структурно-логічна схема ОП

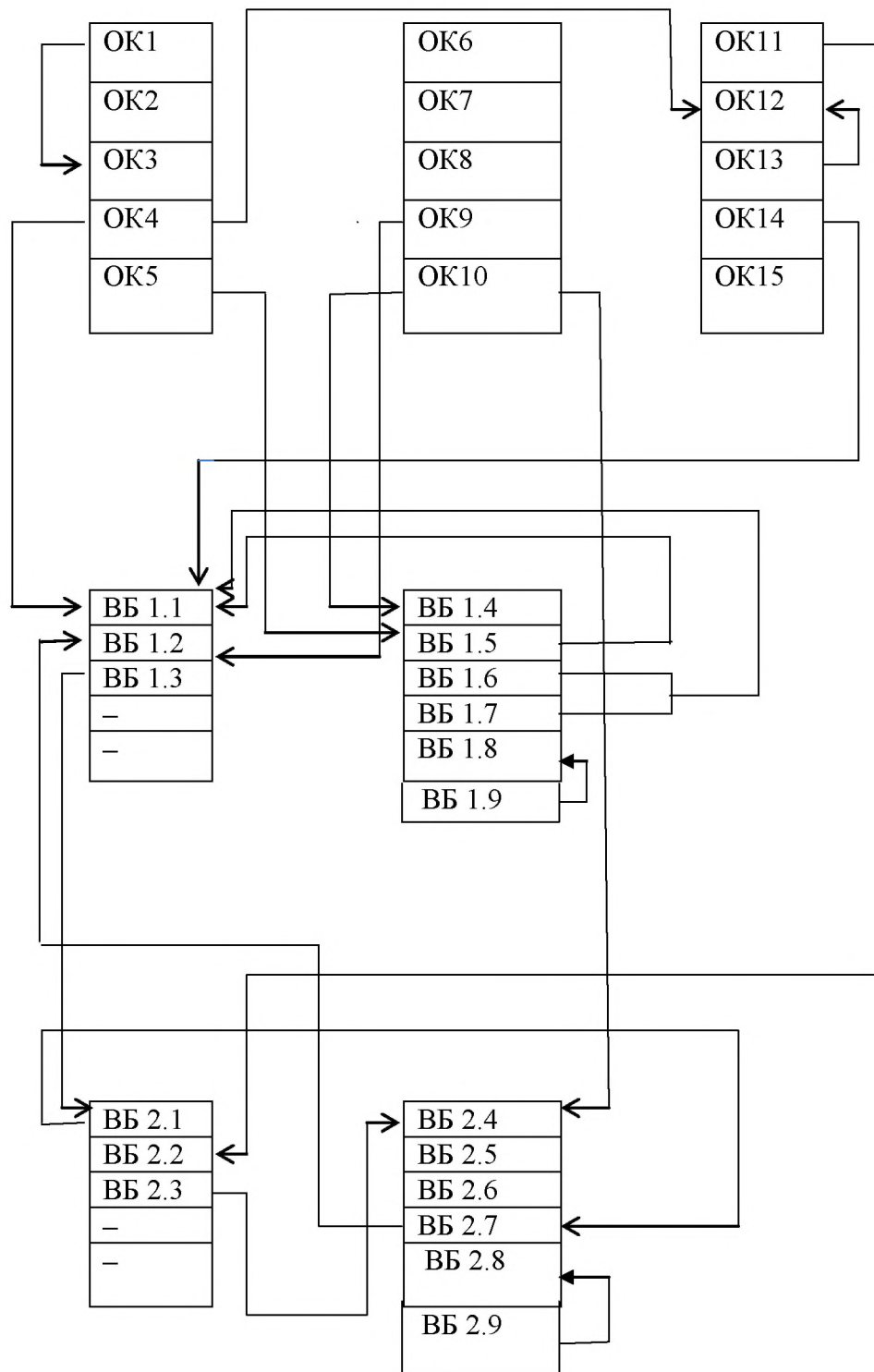

3. Форма атестації здобувачів вищої освіти

Атестація випускників освітньо-професійної програми спеціальності «Дошкільна освіта Логопедія» другого рівня вищої освіти (магістр) за спеціальністю 012 Дошкільна освіта спеціалізація Спеціальна освіта (логопедія) у галузі знань 01 Освіта проводиться у формі захисту випускної роботи, кваліфікаційного іспиту зі спеціальності «Логопедія» та завершується видачею документу встановленого зразка про присудження йому ступеня магістра із присвоєнням кваліфікації: Організатор дошкільної освіти. Логопед. Організатор спеціальної та інклюзивної освіти.

Атестація здійснюється відкрито і публічно.

4. Матриця відповідності програмних компетентностей компонентам освітньої програми (див. дод.)

5. Матриця забезпечення програмних результатів навчання (ПРН) відповідними компонентами освітньої програми (див. дод.)

Затверджено на засіданні вченої ради Уманського державного педагогічного університету імені Павла Тичини (протокол № 1 від «29» серпня 2019р.; наказ № 649 від «31.08. 2019 р.).

Керівник проектної групи (гарант освітньої програми) :

1. Кушнір Валентина Миколаївна – голова комісії, доктор педагогічних наук, професор, завідувач кафедри дошкільної освіти Уманського державного педагогічного університету імені Павла Тичини

Розробники:

1. Поліщук Олена Василівна. – кандидат педагогічних наук, доцент кафедри дошкільної освіти Уманського державного педагогічного університету імені Павла Тичини

2.Залізник Алла Миколаївна – кандидат педагогічних наук, доцент кафедри дошкільної освіти Уманського державного педагогічного університету імені Павла Тичини

3. Мельникова Ольга Миколаївна – кандидат педагогічних наук, доцент кафедри психології та педагогіки розвитку дитини Уманського державного педагогічного університету імені Павла Тичини

4 Матриця відповідності програмних компетентностей компонентам освітньої програми

	ОК1	ОК2	ОК3	ОК4	ОК5	ОК6	ОК7	ОК8	ОК9	ОК10	ОК11	ОК12	ОК13	ОК14	ОК15	ВБ 1.1	ВБ 1.2	ВБ 1.3	ВБ 1.4	ВБ 1.5	ВБ 1.6	ВБ 1.7	ВБ 1.8	ВБ 1.9	ВБ 2.1	ВБ 2.2	ВБ 2.3	ВБ 2.4	ВБ 2.5	ВБ 2.6	ВБ 2.7	ВБ 2.8	ВБ 2.9		
ЗК 1		+					+		+	+					+		+			+	+			+		+						+	+		
ЗК 2	+	+	+				+	+	+	+			+				+					+	+					+							
ЗК 3	+	+	+		+	+	+	+	+	+	+	+	+	+		+	+	+		+					+	+	+	+	+	+	+	+	+	+	
ЗК 4	+	+	+	+	+			+		+	+				+	+					+				+	+		+	+	+					
ЗК 5		+	+		+	+	+	+	+	+		+		+	+	+	+	+		+					+	+			+	+	+				
ЗК6	+		+	+	+	+	+	+	+	+	+	+	+	+	+	+	+	+			+		+	+	+	+	+	+	+	+	+	+	+	+	
ЗК 7	+	+	+	+			+		+	+	+				+		+					+			+	+									
ФК1				+	+	+	+		+	+		+	+		+	+	+											+							
ФК 2				+	+				+			+	+																						
ФК 3						+	+		+	+	+	+			+		+					+	+												
ФК 4							+	+	+	+			+				+			+	+				+	+	+	+							
ФК 5				+											+							+		+											
ФК 6	+					+	+	+	+	+		+	+	+	+		+	+		+		+									+	+			
ФК 7							+		+		+		+				+			+		+	+				+	+					+		
ФК 8							+		+	+	+		+	+	+		+	+			+					+	+				+			+	
ФК 9																					+														
ФК 10							+	+	+	+		+			+	+	+													+					
ФК 11																+							+												
ФК 12										+																									
ФК 13				+	+		+			+				+			+																		
ФК 14							+		+	+							+	+			+	+	+	+							+				
ФК 15	+	+	+			+	+	+	+	+	+	+		+	+		+	+		+					+	+	+		+	+	+	+	+	+	+

